



## PRUŽNE GRAĐEVINE

Međimurska 4, 10 000 ZAGREB

e-mail: prg@prg.hr web: www.prg.hr

### POSLOVNO PODRUČJE POSIT

**POZIV ZA DOSTAVU PONUDA EBN: 44503**

**Naš znak: A.M.4.3.**

**EBN: 44503**

**Datum: 18.06.2026.**

**Vrsta postupka nabave: Otvoreni postupak nabave**

#### 1. PODACI O PREDMETU NABAVE

| Redn i broj | Opis predmeta nabave  | Jedinica mjere | Količina |
|-------------|---|----------------|----------|
| 1.          | Naljepnice za portale prema ITS S1. 108 (slika 2,4,6,8)                   | Kom            | 131      |
| 2.          | Naljepnice za stupove, rastavljajuće prema ITS S1. 108 (slika 1, 3, 5, 7) | Kom            | 147      |

**1. Oznake naljepnica moraju biti prekrivene reflektirajućom folijom otporne na atmosferske utjecaje i na UV zračenje (odnosno UV laminacija)**

**2. Oznake moraju biti sastavljene od 3M naljepnica ili jednakovrijedne**

**3. Oznaka naljepnica mora biti svaka zasebno i proizvedena iz jednog komada (nikako od 2 ili više komada)**

**4. Oznaka naljepnice mora imati garanciju na postojanost boja minimalno 2 godine**

**Osoba zadužena za kontakt:** Krešimir Grgić, mob: 099/468 4632, kresimir.grgic@prg.hr

#### 2. SADRŽAJ PONUDE:

**PONUDA treba sadržavati:**

1. Jedinичne cijene bez PDV-a Fca Zagreb, Branimirova bb
2. Ukupnu vrijednost ponude
3. Rok isporuke
4. Uvjete i način plaćanja
5. Opciju ponude ( ne kraću od 60 dana)

#### 3. NAČIN I ROK ZA DOSTAVU PONUDE

- Rok za dostavu ponuda je do **23.06.2026.** god. do **12:00 sati** na e – mail [ante.maric@prg.hr](mailto:ante.maric@prg.hr)

Ponude koje ne sadrže tražene podatke i one pristigle nakon roka bez obzira na način dostave navedenog ovim upitom neće se uzeti u razmatranje.

Na ovaj postupak ne primjenjuje se Zakon o javnoj nabavi. Kriterij za odabir ponude je ekonomski najpovoljnija ponuda sa stajališta Naručitelja ili najniža cijena.

Društvo upisano u sudski registar Trgovačkog suda u Zagrebu MBS: 080416334, OIB: 34601781192, MB: 1601636

Predsjednik Uprave: Pero Semren, dipl. ing. prom.

Članovi Uprave: Zvonko Perčin, dipl. ing. građ. ; Neven Ivošević, mag.ing.el.

Temeljni kapital: 8.480.748,56 EUR

Poslovna banka: Zagrebačka banka d.d., Zagreb, Trg bana Josipa Jelačića 10, IBAN: HR8123600001102394115



Pružne građevine d.o.o., Međimurska 4, 10 000 ZAGREB

tel: +385 1 3702 301, +385 1 3909 310, fax: +385 1 4577 726



**PRUŽNE  
GRAĐEVINE**

Međimurska 4, 10 000 ZAGREB

e-mail: prg@prg.hr web: www.prg.hr

Za odabir ponude je dovoljna jedna (1) pristigla ponuda, koja udovoljava svim traženim zahtjevima i uvjetima naručitelja.

SLUŽBA NABAVE  
Ante Marić



Društvo upisano u sudski registar Trgovačkog suda u Zagrebu MBS: 080416334, OIB: 34601781192, MB: 1601636

Predsjednik Uprave: Pero Semren, dipl. ing. prom.



Članovi Uprave: Zvonko Perčin, dipl. ing. građ. ; Neven Ivošević, mag.ing.el.

Temeljni kapital: 8.480.748,56 EUR

Poslovna banka: Zagrebačka banka d.d., Zagreb, Trg bana Josipa Jelačića 10, IBAN: HR8123600001102394115

Pružne građevine d.o.o., Međimurska 4, 10 000 ZAGREB

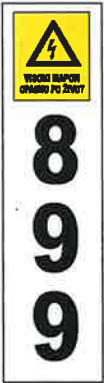
tel: +385 1 3702 301, +385 1 3909 310, fax: +385 1 4577 726

| <b>INTERNA<br/>TEHNIČKA<br/>SPECIFIKACIJA HŽ<br/>INFRASTRUKTURE<br/>d.o.o</b><br><br>S obvezatnom<br>primjenom<br>od 21.03.2014.   | <b>OZNAKE UPOZORENJA<br/>O OPASNOSTIMA</b><br><br><b>OPASNOST OD STRUJNOG UDARA NA NOSIVIM<br/>KONSTRUKCIJAMA KONTAKTNE MREŽE</b>           | <b>ITS<br/>S1. 108</b><br><br>Strana 1/4 |
|--|---|--|
|  | Odluka Uprave HŽ Infrastrukture d.o.o. broj UI-123-36-1/14 od 06.03.2014.<br>objavljena u Službenom vjesniku HŽI-a broj 4/14 od 13.03.2014. |  |
| <p><b>1. Predmet</b><br/>Ova specifikacija propisuje oblik, osnovne mjere, materijal i izradu oznake upozorenja o opasnostima - Opasnost od strujnog udara na nosivim konstrukcijama kontaktne mreže (u daljnjem tekstu KM).</p> <p><b>2. Primjena</b><br/>Oznaka upozorenja o opasnostima ugrađuje se prema odredbama Obavijesti trajne vrijednosti br. 3/14.</p> <p><b>3. Izgled oznake</b><br/>Oznaku upozorenja o opasnostima - Opasnost od strujnog udara na nosivim konstrukcijama KM čine dvije naljepnice prema slici 1. i slici 2. Naljepnica prema slici 1. označava stupove KM i noge krutih portala KM sa zavarenom pločicom za postavljanje naljepnice, dok ploča sa slike 2. predstavlja oznaku za noge krutih portala bez zavarene pločice za oznaku (naljepnica se postavlja na kutni profil L).</p> <div style="display: flex; justify-content: space-around; align-items: center;"> <div data-bbox="619 1048 842 1397" style="text-align: center;">  <p>Slika 1.</p> </div> <div data-bbox="1015 1048 1118 1429" style="text-align: center;">  <p>Slika 2.</p> </div> </div> <p><b>4. Veličina</b><br/>Veličina ploče je dimenzija 130 x 220 mm (slika 1.) i 55 x 250 mm (slika 2).</p> <p><b>5. Oblik i mjere</b><br/>Oblik i osnovne mjere moraju odgovarati slici 3., slici 4., slici 5., slici 6., slici 7. i slici 8.</p> <p><b>6. Materijal i izrada</b></p> <p>6.1. Oznaka se izrađuje kao naljepnica.</p> <p>6.2. Žuto polje na ploči izrađuju se od žute film folije. Žuta boja prema RAL-u 1026, a crna prema RAL-u 9004. Folija mora biti otporna na UV zračenje.</p> <p><b>7. Postavljanje</b><br/>Mjesto ugradnje oznake propisano je odredbama Obavijesti trajne vrijednosti br. 3/14.</p> |   |  |
| 21.03.2014.  |  <b>HŽ INFRASTRUKTURA</b>                                | I. Izdanje                               |

ITS S1.108, strana 2/4

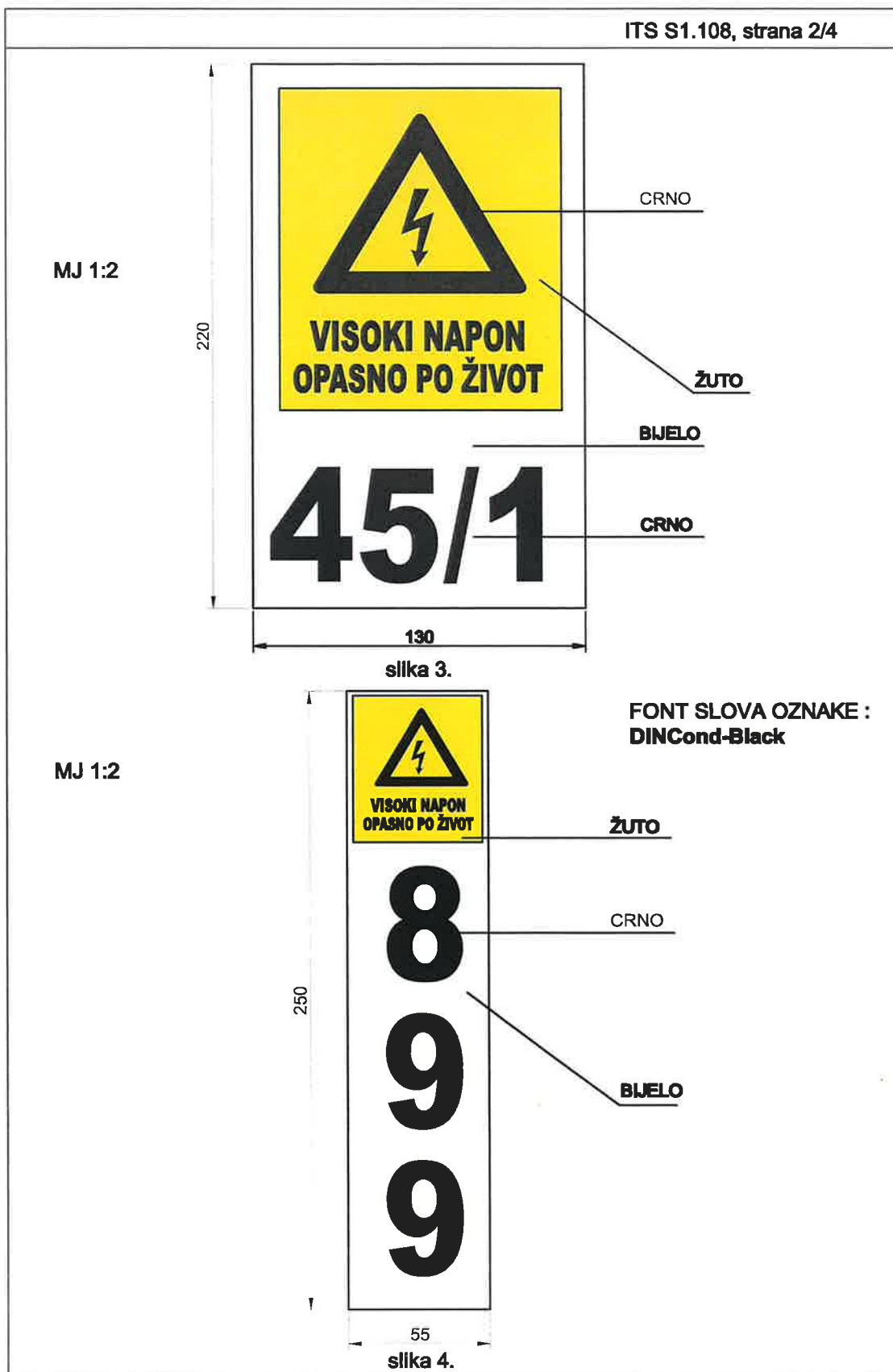

ITS S1.108, strana 3/4

MJ 1:2



silka 5.

MJ 1:2

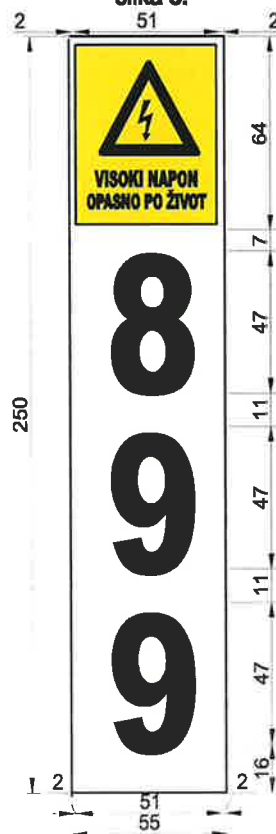

silka 6.

| <b>INTERNA<br/>TEHNIČKA<br/>SPECIFIKACIJA HŽ<br/>INFRASTRUKTURE<br/>d.o.o</b><br><br>S obvezatnom<br>primjenom<br>od 21.03.2014.  | <b>OZNAKE UPOZORENJA<br/>O OPASNOSTIMA -<br/>OPASNOST OD STRUJNOG UDARA NA KUĆIŠTU<br/>POGONA RASTAVLJAČA I PRIKLJUČNIM<br/>ORMARIČIMA</b>  | <b>ITS<br/>S1. 109</b><br><br>Strana 1/3 |
|---|---|--|
|   | Odluka Uprave HŽ Infrastrukture d.o.o. broj UI-123-36-1/14 od 06.03.2014.<br>objavljena u Službenom vjesniku HŽI-a broj 4/14 od 13.03.2014. |  |
| <p><b>1. Predmet</b><br/>Ova specifikacija propisuje oblik, osnovne mjere, materijal i izradu oznake upozorenja o opasnostima - Opasnost od strujnog udara na pogonu (ručnom i elektromotornom) rastavljača i priključnim ormaričima.</p> <p><b>2. Primjena</b><br/>Oznaka upozorenja o opasnostima ugrađuje se prema odredbama Obavijesti trajne vrijednosti br. 3/14.</p> <p><b>3. Izgled oznake</b><br/>Oznaku upozorenja o opasnostima Opasnost od strujnog udara čini ploča ili naljepnica. Naljepnica se lijepi na kućište pogona rastavljača, a ploča se postavlja na priključne ormariče, prema odredbama Obavijesti trajne vrijednosti br. 3/14.</p> <div data-bbox="689 1010 911 1290" data-label="Image"> </div> <p style="text-align: center;">Slika 1</p> <p><b>4. Veličina</b><br/>Veličina ploče (naljepnice) je dimenzija 100 x 130 mm.</p> <p><b>5. Oblik i mjere</b><br/>Oblik i osnovne mjere moraju odgovarati slici 2., slici 3., slici 4. i slici 5.</p> <p><b>6. Materijal i izrada</b></p> <p>6.1. Ploča se izrađuje od vruće pocinčanog lima, debljine 2 mm (s predviđenim rupama za ugradnju) ili se izrađuje naljepnica. Na kućištu pogona rastavljača se primjenjuje naljepnica, a na priključnim ormaričima se postavlja ploča.</p> <p>6.2. Žuto polje na ploči izrađuju se od žute film folije. Žuta boja prema RAL-u 1026, a crna prema RAL-U 9004. Folija mora biti otporna na UV zračenje.</p> <p><b>7. Postavljanje</b><br/>Mjesto ugradnje oznake propisano je odredbama Obavijesti trajne vrijednosti br. 3/14.</p> |   |  |
| 21.03.2014.   |  <b>HŽ INFRASTRUKTURA</b>                                | I. Izdanje                               |

ITS S1.108, strana 4/4

MJ 1:2



slika 7.

MJ 1:2

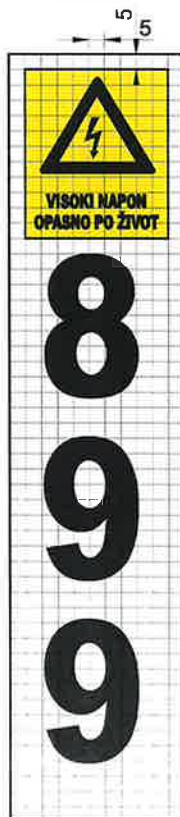

ITS S1.109, strana 2/3

MJ 1:1



FONT SLOVA OZNAKE :  
**DINCond-Black**

slika 3.

MJ 1:2

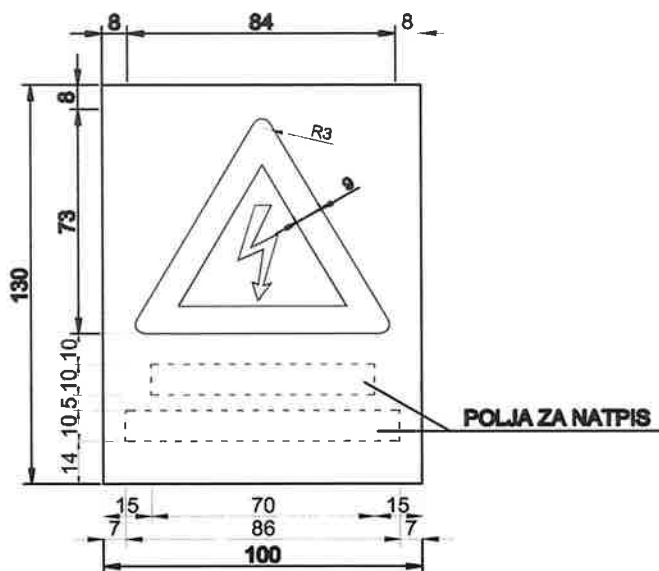

silka 4.

MJ 1:2



silka 5.

38.

**TRAJNA VRIJEDNOST**

Na temelju članka 76. stavka 4. Zakona o sigurnosti i interoperabilnosti željezničkog sustava (Narodne novine br. 82/13), članka 11. Izjave o osnivanju društva HŽ Infrastruktura d.o.o. te na temelju članka 6. Pravilnika o izradi i objavljivanju općih akata (Pravilnik HŽI-650, Službeni vjesnik br. 3/11), Uprava Društva na 124. sjednici održanoj dana 12. ožujka 2014. godine, donijela je

**N A P U T A K**

**o vožnji teretnog vlaka stvarne mase veće od propisane najveće vučene mase na dionici pruge Lokve – Koprivnica odnosno Koprivnica - Karlovac (Obavijest trajne vrijednosti broj 4/14)**

**Članak 1.**

Ovim Naputkom propisuju se uvjeti za vožnju teretnog vlaka na dionici pruge Lokve - Koprivnica u smjeru Koprivnice odnosno Koprivnica – Karlovac u smjeru Karlovca, tada kada je potrebno da stvarna masa vlaka bude veća od najveće vučene mase za jednosatni režim propisane u Uputi o tehničkim normativima i podacima za izradu i provedbu voznoga reda (Uputa HŽI-52) u tablici 7B.

**Članak 2.**

Kod izrade i provedbe voznoga reda moguće je planirati i voziti na dionici pruge Lokve - Koprivnica u smjeru Koprivnice odnosno Koprivnica – Karlovac u smjeru Karlovca teretne vlakove stvarne mase veće od 1549 t do najviše 1800 t. To se odnosi samo na teretne vlakove vučene lokomotivom serije 1 141.

**Članak 3.**

Vuča u uvjetima prekoračene najveće vučene mase ne smije trajati dulje od 15 minuta. U smjeru Koprivnice između kolodvora Zdenčina - Horvati i Križevci - Lepavina te u smjeru Karlovca između kolodvora Hrvatski Leskovac – Horvati i Horvati - Zdenčina vlak se ne smije zaustavljati ako ima stvarnu masu veću od 1549 t.

**Članak 4.**

Ako zbog nepredviđenih uvjeta dođe do zaustavljanja teretnog vlaka sa stvarnom masom većom od 1549 t u smjeru Koprivnice na međukolodvorskim dionicama Zdenčina – Horvati i Križevci – Lepavina

te u smjeru Karlovca na dionicama Hrvatski Leskovac – Horvati i Horvati – Zdenčina, mora se postupiti na sljedeći način:

- nakon što se ostvare uvjeti za nastavak vožnje strojovođa pokušava pokrenuti vlak i nastaviti vožnju
- ako strojovođa ne uspije pokrenuti vlak, osigurava ga od samopokretanja i obavještava prometnoga dispečera ili prometnika vlakova u kolodvoru Horvati, Lepavina odnosno Zdenčina (u ovisnosti o tome koji je sljedeći kolodvor u koji vlak treba stići) o nemogućnosti nastavka vožnje vlaka
- nakon što je dao obavijest, strojovođa ne smije pokušavati pokrenuti vlak te je potrebno organizirati vuču vlaka pomoćnom lokomotivom u skladu s odredbama o vožnji vlaka za posebne namjene odnosno pomoćne lokomotive.

**Članak 5.**

O prometu teretnoga vlaka stvarne mase veće od najveće vučene mase kolodvora se obavještava u sklopu redovnoga odnosno izvanrednog izvještaja o promjenama u prometu vlakova. Prometnici vlakova u kolodvorima Zdenčina, Horvati, Hrvatski Leskovac, Križevci i Lepavina moraju pratiti prometnu situaciju i osigurati da se takav vlak ne zaustavi:

- u smjeru Koprivnice između kolodvora Zdenčina – Horvati i Križevci – Lepavina,
- u smjeru Karlovca između kolodvora Hrvatski Leskovac – Horvati i Horvati – Zdenčina,
- na ulaznim signalima kolodvora Horvati i Lepavina kod vožnje u smjeru Koprivnice,
- na ulaznim signalima kolodvora Horvati i Zdenčina kod vožnje u smjeru Karlovca.

Ako dođe do neispravnosti na signalno-sigurnosnim uređajima na međukolodvorskoj dionici Zdenčina – Horvati, Križevci - Lepavina, Hrvatski Leskovac – Horvati odnosno Horvati – Zdenčina, vlak s prekoračenom najvećom vučenom masom ne smije se otpremiti iz Zdenčine, Križevaca, Hrvatskog Leskovca odnosno Horvata sve dok se neispravnost na odnosnom međukolodvorskom odsjeku za odnosni vozni smjer ne otkloni.

**Članak 6.**

- (1) Svojim potpisom Uprava - direktor društva HŽ Cargo d.o.o potvrđuje da će se odredbe ovoga Naputka primjenjivati i u tome Društvu.

- (2) Stupanjem na snagu ovoga Naputka stavlja se izvan snage Naputak o vožnji teretnoga vlaka stvarne mase veće od propisane najveće vučene mase na dionici pruge Lokve – Koprivnica (Obavijest trajne vrijednosti br. 3/13, Službeni vjesnik HŽ Infrastrukture d.o.o. br. 4/13).

- (3) Ovaj Naputak stupa na snagu petnaestoga dana od dana objavljivanja u Službenom vjesniku HŽ Infrastrukture d.o.o., a o točnome danu stupanja na snagu ovog Naputka, HŽ Infrastruktura d.o.o. obavijestit će po njegovu objavljivanju HŽ Cargo d.o.o. U skladu s odredbama Promet-

ne Upute (Uputa HŽI-40, Službeni vjesnik br. 4/99, 6/00, 8/00, 7/03, 4/05, 7/05 i 6/06 11/09, 8/12 i 29/12) ovaj Naputak evidentira se u Kazalju trajne vrijednosti kao obavijest broj 4/14.

Broj: UI-124-4/14  
U Zagrebu, 12 ožujka 2014.

Predsjednik Uprave  
Darko Perčić, mag. ing. traff., v.r.

Suglasan:  
Uprava – direktor društva HŽ Cargo d.o.o.  
Danijel Krakić, dipl. ing., v.r.